

Freidora Automática a Gas

---

**FAG120**



- 4 quemadores
- 30.000 BTU/h cada uno
- Cuba de acero inoxidable
- Capacidad de aceite de 33,5 litros
- Rango de temperatura de 93-204 °C
- Piloto contínuo

### Diseño óptimo

Esta freidora a gas posee quemadores verticales de hierro fundido, con capacidad de 30.000 BTU/h cada uno. Tiene tubos con reflectores en el interior, para una mejor transferencia de calor. Cuenta con sistema de control Robertshaw para garantizar el mejor rendimiento, y piloto continuo para un fácil arranque de la llama principal.

Su termostato se ajusta de 93° C/200° F a 204° C/400° F con un alto limitador de 232° C/450° F que garantiza la seguridad a esa temperatura.

Además recupera rápidamente la temperatura para asegurarse de que las papas fritas queden crocantes.

### Construcción

La construcción de su cuba es de acero inoxidable, sus cestos están cromados con asa de plástico. Posee con un grifo de drenaje de 1 1/4" para facilitar el drenaje de aceite.

Cuenta con una amplia zona fría para evitar la quemadura de las partículas de alimentos en el fondo.

Tiene patas de servicio pesado ajustables de acero inoxidable de 6".

- **Sistema de control Robertshaw**
- **OPCIONAL: con ruedas**



# Datos técnicos

FAG120



Dimensiones mm **394 x 767 x 1182 h**

Capacidad de aceite **33,5 litros**

Cubas / Canastos **1 cuba con dos canastos**

Cantidad de quemadores **4**

Consumo **31.000 kcal / hora**

Tipo de gas **G20 / G30 / G31**

Acortamiento de lbs. **45 - 50**

Peso **71 kgs**

*La empresa se reserva el derecho de cambiar las especificaciones sin previo aviso.*

Desague de contenedor

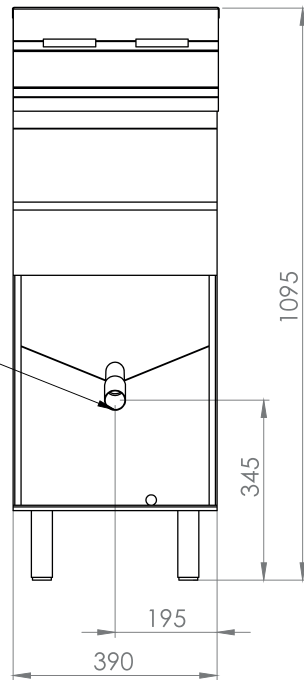

Conexion de gas 1/2"

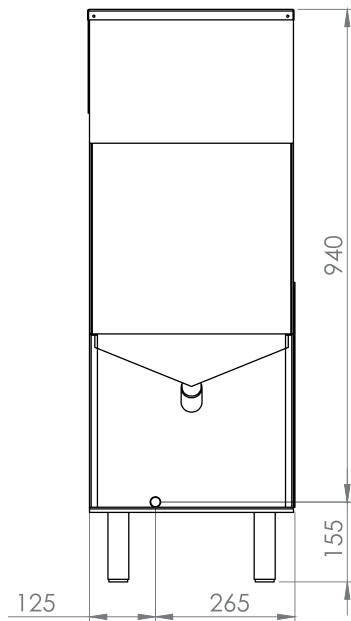
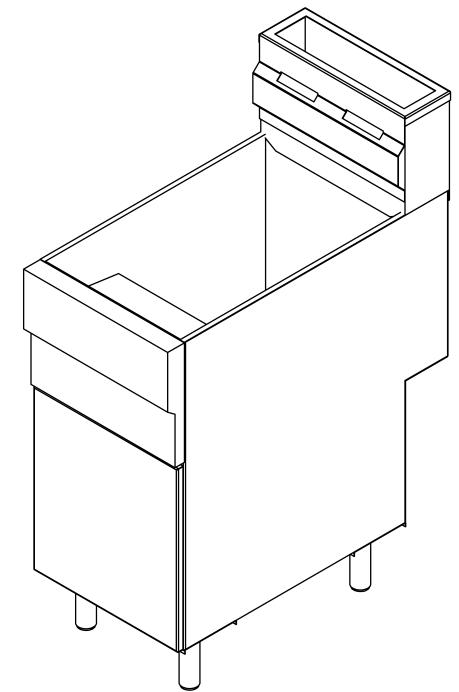
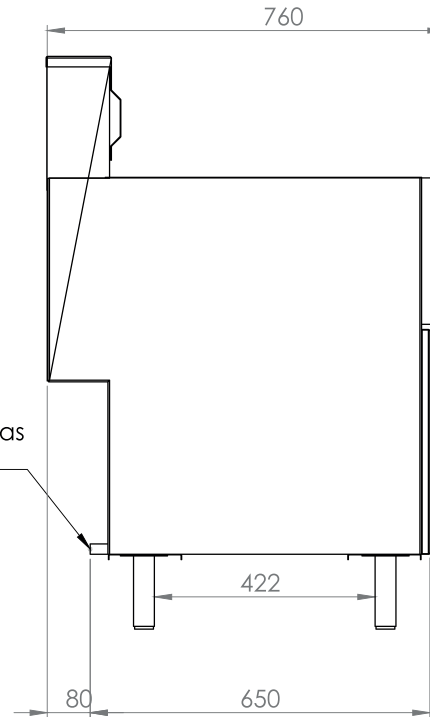

		Colectora Este Autopista Rosario-Bs. As. 3025 (KM 285) S2124 Villa Gobernador Gálvez, Santa Fe, Argentina Teléfono 341 5188700		Producto: Freidora FAG120	
				Plano N°: 1/1	
Denominación: <b>FAG120</b>				Cantidad:	
Dibujó: Tomas Borri Revisó:		SI NO SE INDICA LO CONTRARIO: LAS COTAS SE EXPRESAN EN MM		Material:	
Fecha:		Modificaciones:		ESCALA: 1:10	
				A3	